

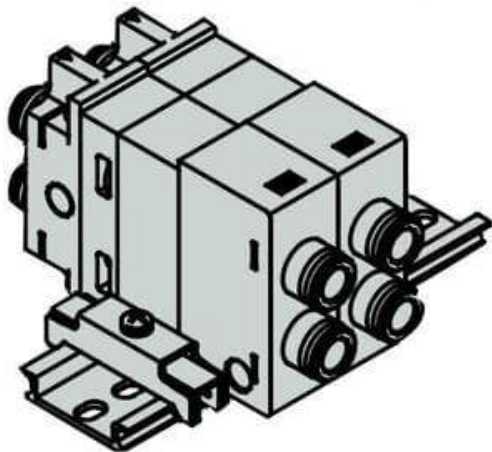

Perfect Block dla VQ1000, do szyny DIN (VQ1000-FPG-C6C4-D) - SMC



Numer artykułu SKU:
VQ1000-FPG-C6C4-D

Numer artykułu producenta:

Tylko na zamówienie



OPIS PRODUKTU

Dane techniczne

Wielkość przyłączy WE C6 (Wtykowe $\varnothing 6$)

Wielkość przyłączy WY C4 (Przyłącza wtykowe $\varnothing 4$)

Opcja D (Montaż na szynie DIN)

DANE TECHNICZNE

Nr kat.

VQ1000-FPG-C6C4-D