

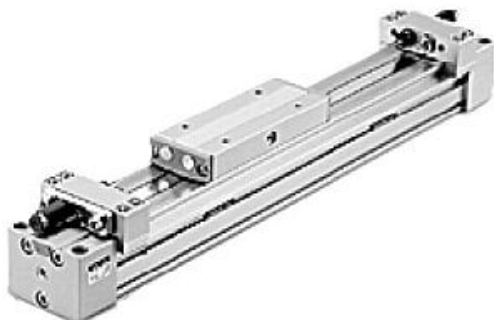

Siłownik bez tłoka, średnica 20 (25A-MY1B20-150L) - SMC



**Numer artykułu SKU:
25A-MY1B20-150L**

Numer artykułu producenta:

Czas wysyłki: 1-2 tygodnie



OPIS PRODUKTU

Dane techniczne

Kompatybilny z akumulatorami wtórnymi

Średnica cylindra

Typ gwintu portu

Rurociągi

Symbol jednostki regulacji skoku

Automatyczny przełącznik

Liczba automatycznych przełączników

Kompatybilny z akumulatorami wtórnymi

Średnica otworu 20 mm

Gwint M($\Phi 16 \sim \Phi 20$), Rc($\Phi 25 \sim \Phi 63$)

Typ standardowy

Lewa strona: L z amortyzatorem o niskim obciążeniu + śruba regulacyjna (średnica otworu 16 mm bez śruby regulacyjnej),
Prawa strona: L z amortyzatorem o niskim obciążeniu + śruba regulacyjna (średnica otworu 16 mm bez śruby regulacyjnej)

Bez przełącznika automatycznego (wbudowany magnes)

2 szt. lub brak

DANE TECHNICZNE

| | |
|--------------------------|---|
| Skok | 150 mm |
| Rodzaj gwintu | M |
| Typ przyłączy | standardowy |
| Średnica tłoka D | 20 mm |
| Zespół nastawy skoku | L (strona lewa i prawa: amort. do małych obc. i zderzak nastawny) |
| Przełącznik automatyczny | brak |

Nr kat. 25A-MY1B20-150L

Data wygenerowania podsumowania: 07.06.2026r, g. 00:41