

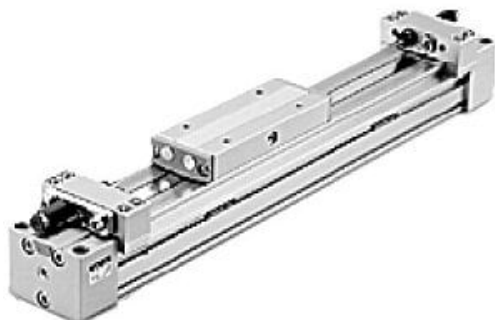

Siłownik bez tłoka, mechaniczny, średnica 20 mm (25A-MY1B20-500L-M9NV) - SMC



**Numer artykułu SKU:
25A-MY1B20-500L-M9NV**

Numer artykułu producenta:

Czas wysyłki: 1-2 tygodnie



OPIS PRODUKTU

Dane techniczne

Bore Size	20mm
Gwint przyłączy	Rc (Śr. tłoka \varnothing 50 do 100 mm; gwint M dla śr. tłoka \varnothing 10-20 mm)
Typ przyłączy	Standardowy
Skok	500
Zespół nastawy skoku	L (Lewa: amort. do małych obc. i zderzak nast.; prawa: amort. do małych obc. i zderzak nastawny)
Auto Switch	M9NV-900--Czujnik elektroniczny, standardowy, 3-przew. NPN, kabel pionowy
Przyłącze elektryczne	0,5 m (lub bez kabla gdy nie ma czujników)
Ilość czujników	2 szt. (lub 0 gdy nie wybrano czujników)

DANE TECHNICZNE

Skok	500 mm
Rodzaj gwintu	M
Typ przyłączy	standardowy
Średnica tłoka D	20 mm
Czujnik położenia	M9NV-900 - czujnik elektroniczny, standardowy, 3-przew., NPN, kabel pionowy
Zespół nastawy skoku	L (strona lewa i prawa: amort. do małych obc. i zderzak nastawny)

Nr kat.

25A-MY1B20-500L-M9NV

Data wygenerowania podsumowania: 08.06.2026r, g. 12:14