

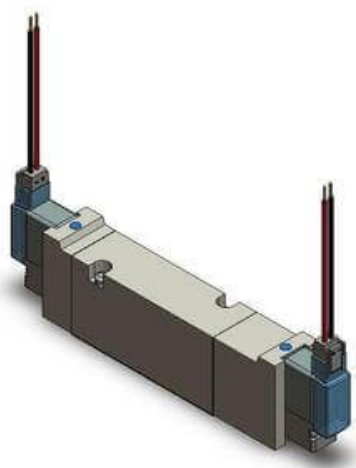

Elektrozawór VQZ**5* seria 1000/2000/3000 (VQZ2550-5YZ1-02F-Q) - SMC



Numer artykułu SKU:
VQZ2550-5YZ1-02F-Q

Numer artykułu producenta:

Czas wysyłki: 7 tygodni



OPIS PRODUKTU

DANE TECHNICZNE

Gwint	1/4
Rodzaj gwintu	G
Przyłącze elektryczne	YZ (przyłącze DIN ze wskaź. stanu i ochroną przed przepięciami)
Wykonanie	standard (1W DC, AC)
Q	Q (znak CE)
Napięcie sterujące	5 (24V DC)
Seria	2 (VQZ2000)
Funkcja zaworu	5 (5/3 w środkowym położeniu zasilany)
Typ uszczelnienia	0 (suwak stalowy)
Sterowanie ręczne	nieryglowane, przycisk

Nr kat.	VQZ2550-5YZ1-02F-Q
---------	--------------------