

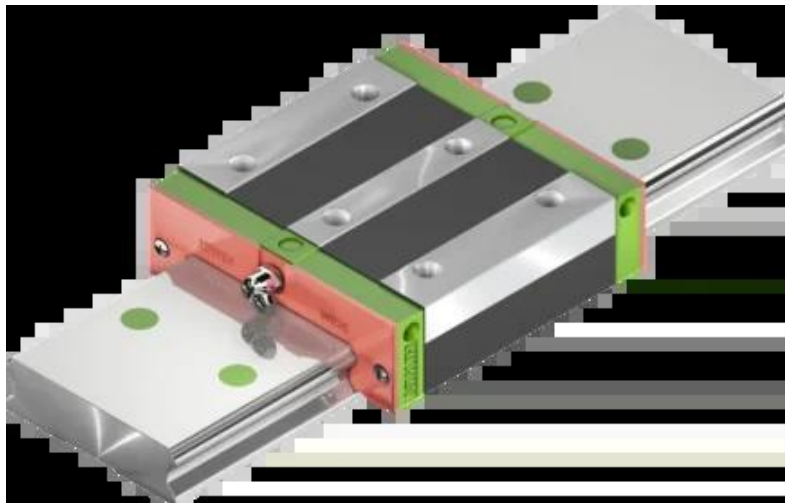

Wózek liniowy WEH17CAZAH seria WE-QW - HIWIN



**Numer artykułu SKU:
OC-HIWIN000600**

Numer artykułu producenta:

Czas wysyłki: Do 3-5 dni

HIWIN[®]

OPIS PRODUKTU

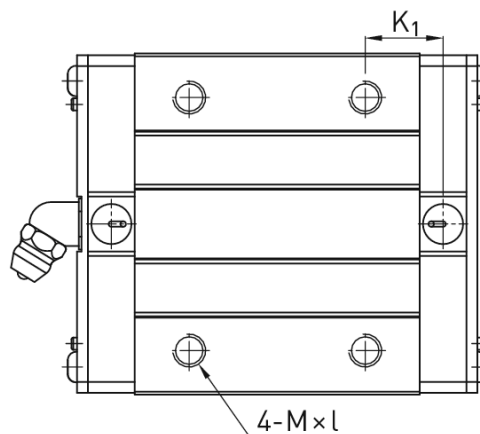

WE_17
WE/QW_21

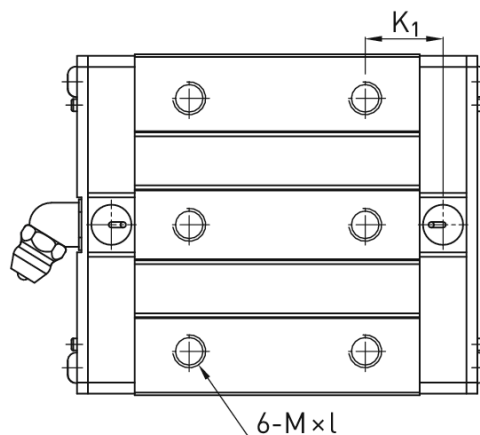

WE/QW_27
WE/QW_35
WE_50

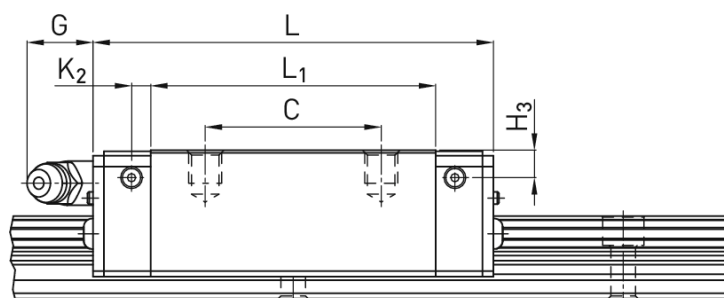
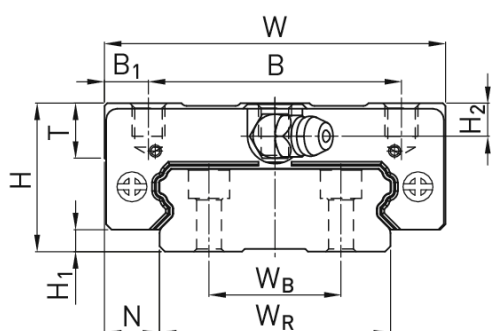

Wymiary montażowe

H	Wysokość całkowita	17	mm
H_1		2,5	mm
N		8,5	mm
W	Szerokość wózka	50	mm
B		29	mm
B_1		10,5	mm
C		15	mm
L_1		35	mm
L	Długość wózka	50,6	mm
K_2		3,1	mm

G	4,9 mm
M	M4
I	5 mm
T	6 mm
H ₂	4 mm
H ₃	3 mm
Masa	0,12 kg

Nośności i momenty

C _{dyn}	Nośność dynamiczna	5.230 N
C ₀	Nośność statyczna	9.640 N
M _{0x}	Moment statyczny	150 Nm
M _{0y}	Moment statyczny	62 Nm
M _{0z}	Moment statyczny	62 Nm

DANE TECHNICZNE

Nr kat.

OC-HIWIN000600

Data wygenerowania podsumowania: 06.06.2026r, g. 01:07