



Wózek liniowy HGW55HCZ0H seria HG-QH - HIWIN



**Numer artykułu SKU:
OC-HIWIN000280**

Numer artykułu producenta:

Czas wysyłki: Natychmiast

HIWIN

OPIS PRODUKTU

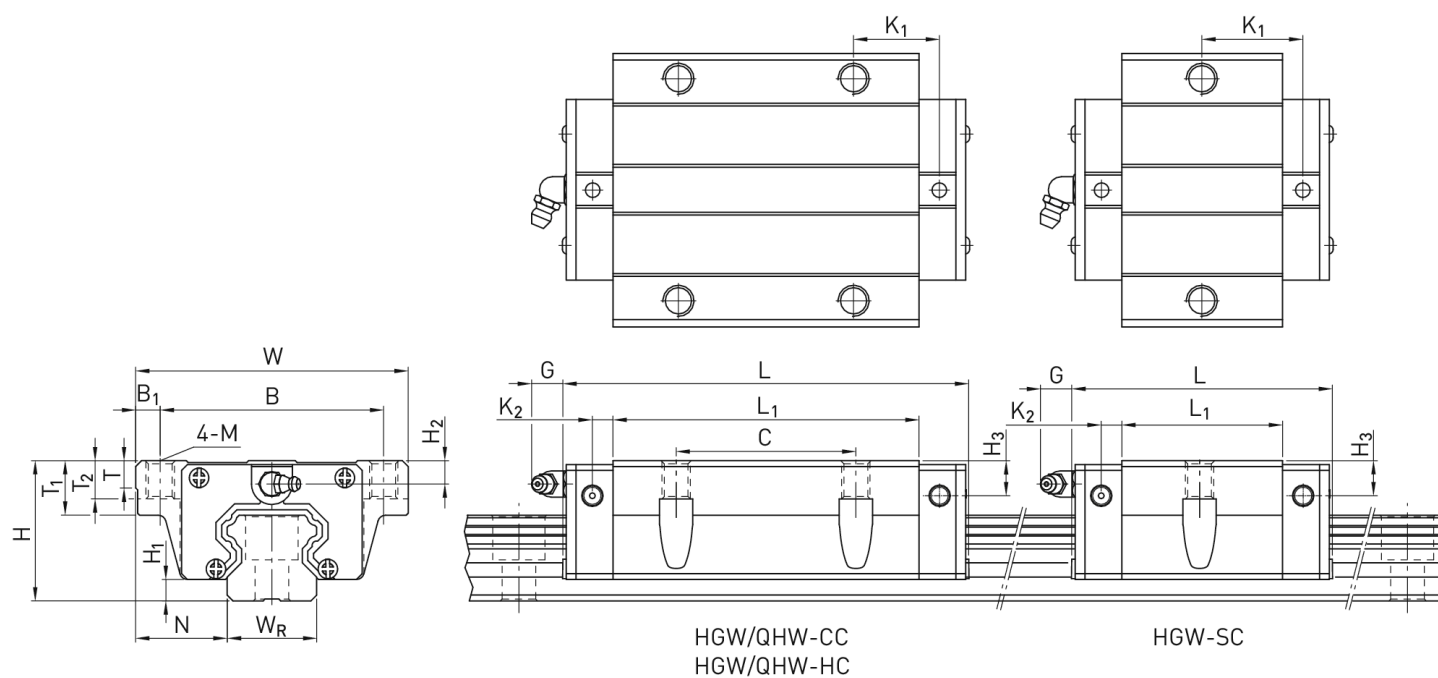

Wymiary montażowe

| | | | |
|----------------|--------------------|------|----|
| H | Wysokość całkowita | 70 | mm |
| H ₁ | | 13 | mm |
| N | | 43,5 | mm |
| W | Szerokość wózka | 140 | mm |
| B | | 116 | mm |

| | | |
|-----------------|-------|----|
| B_1 | 12 | mm |
| C | 95 | mm |
| L_1 | 155,8 | mm |
| L Długość wózka | 204,8 | mm |
| K_1 | 36,4 | mm |
| K_2 | 11 | mm |
| G | 12,9 | mm |
| M | M14 | |
| T | 17,5 | mm |
| T_1 | 26,5 | mm |
| T_2 | 17 | mm |
| H_2 | 12 | mm |
| H_3 | 19 | mm |
| Masa | 5,96 | kg |

Nośności i momenty

| | | |
|------------------------------|---------|----|
| C_{dyn} Nośność dynamiczna | 184.900 | N |
| C_0 Nośność statyczna | 276.230 | N |
| M_{0x} Moment statyczny | 4.880 | Nm |
| M_{0y} Moment statyczny | 6.650 | Nm |
| M_{0z} Moment statyczny | 6.650 | Nm |

DANE TECHNICZNE

Nr kat.

OC-HIWIN000280