

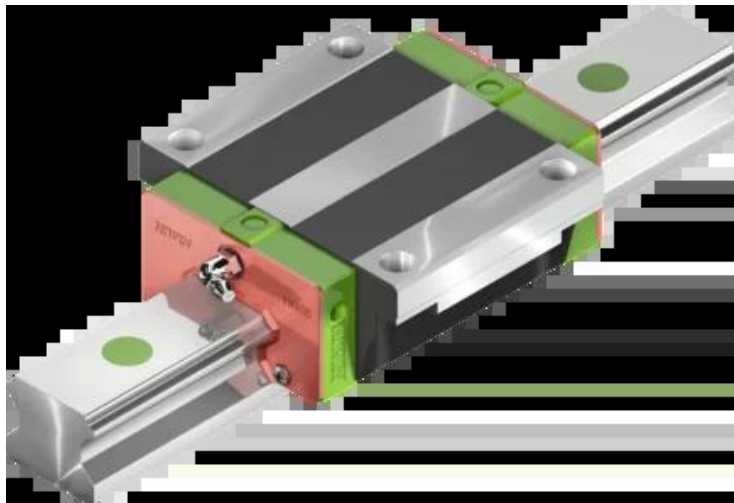

## Wózek liniowy HGW65HCZ0H seria HG-QH - HIWIN



**Numer artykułu SKU:  
OC-HIWIN000307**

Numer artykułu producenta:  
-----

**Czas wysyłki: Natychmiast**

**HIWIN**

## OPIS PRODUKTU

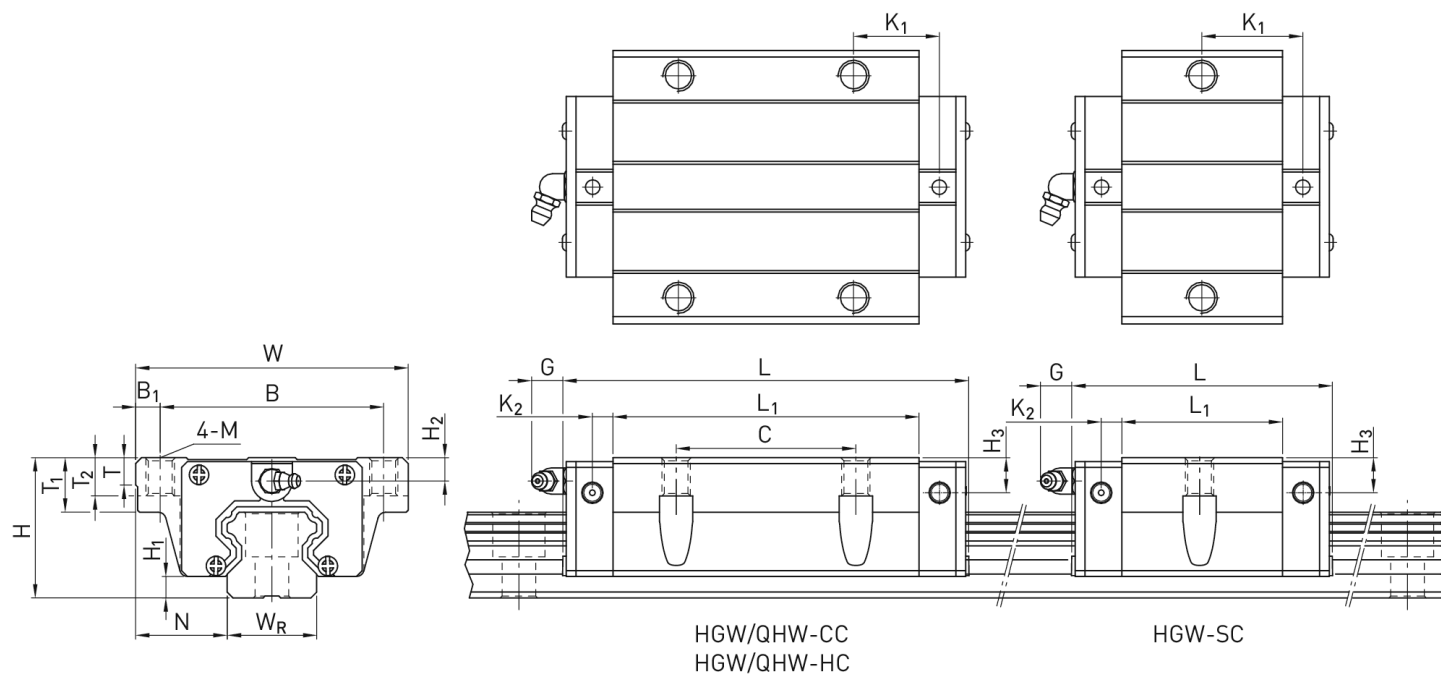

## Wymiary montażowe

H	Wysokość całkowita	90	mm
$H_1$		15	mm
N		53,5	mm
W	Szerokość wózka	170	mm
B		142	mm

$B_1$	14	mm
C	110	mm
$L_1$	203,6	mm
L Długość wózka	259,6	mm
$K_1$	52,8	mm
$K_2$	14	mm
G	12,9	mm
M	M16	
T	25	mm
$T_1$	37,5	mm
$T_2$	23	mm
$H_2$	15	mm
$H_3$	15	mm
Masa	12,89	kg

#### Nośności i momenty

$C_{dyn}$ Nośność dynamiczna	277.800	N
$C_0$ Nośność statyczna	420.170	N
$M_{0x}$ Moment statyczny	9.380	Nm
$M_{0y}$ Moment statyczny	12.574	Nm
$M_{0z}$ Moment statyczny	12.574	Nm

---

#### DANE TECHNICZNE

Nr kat.

OC-HIWIN000307