



Wózek liniowy HGW35CCZAC seria HG-QH - HIWIN



**Numer artykułu SKU:
OC-HIWIN000188**

Numer artykułu producenta:

Czas wysyłki: Do 3-5 dni

HIWIN

OPIS PRODUKTU

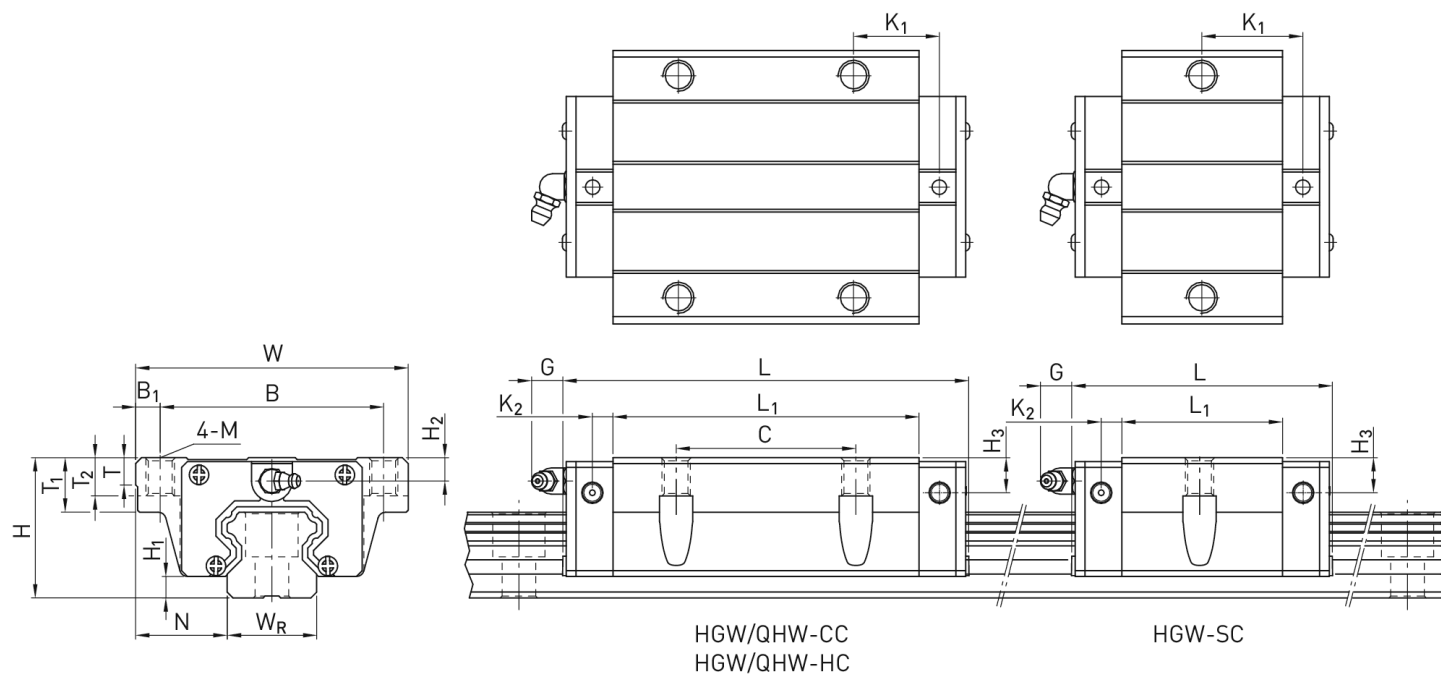

Wymiary montażowe

| | | | |
|-------|--------------------|-----|----|
| H | Wysokość całkowita | 48 | mm |
| H_1 | | 7,5 | mm |
| N | | 33 | mm |
| W | Szerokość wózka | 100 | mm |
| B | | 82 | mm |

| | | |
|-----------------|-------|----|
| B_1 | 9 | mm |
| C | 62 | mm |
| L_1 | 80 | mm |
| L Długość wózka | 112,4 | mm |
| K_1 | 14,6 | mm |
| K_2 | 7 | mm |
| G | 12 | mm |
| M | M10 | |
| T | 10,1 | mm |
| T_1 | 18 | mm |
| T_2 | 13 | mm |
| H_2 | 9 | mm |
| H_3 | 12,6 | mm |
| Masa | 1,56 | kg |

Nośności i momenty

| | | |
|------------------------------|--------|----|
| C_{dyn} Nośność dynamiczna | 64.600 | N |
| C_0 Nośność statyczna | 93.880 | N |
| M_{0x} Moment statyczny | 1.160 | Nm |
| M_{0y} Moment statyczny | 1.090 | Nm |
| M_{0z} Moment statyczny | 1.090 | Nm |

DANE TECHNICZNE

Nr kat.

OC-HIWIN000188