

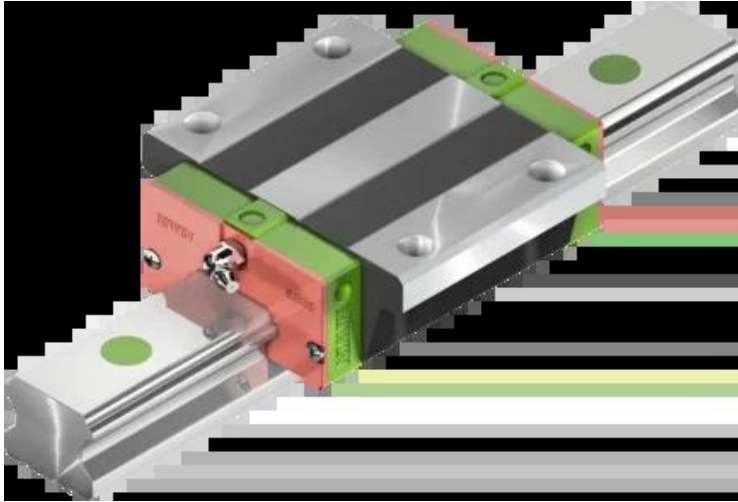

Wózek liniowy EGW15CCZBH seria EG-QE - HIWIN



**Numer artykułu SKU:
OC-HIWIN000473**

Numer artykułu producenta:

Czas wysyłki: Do 3-5 dni

HIWIN[®]

OPIS PRODUKTU

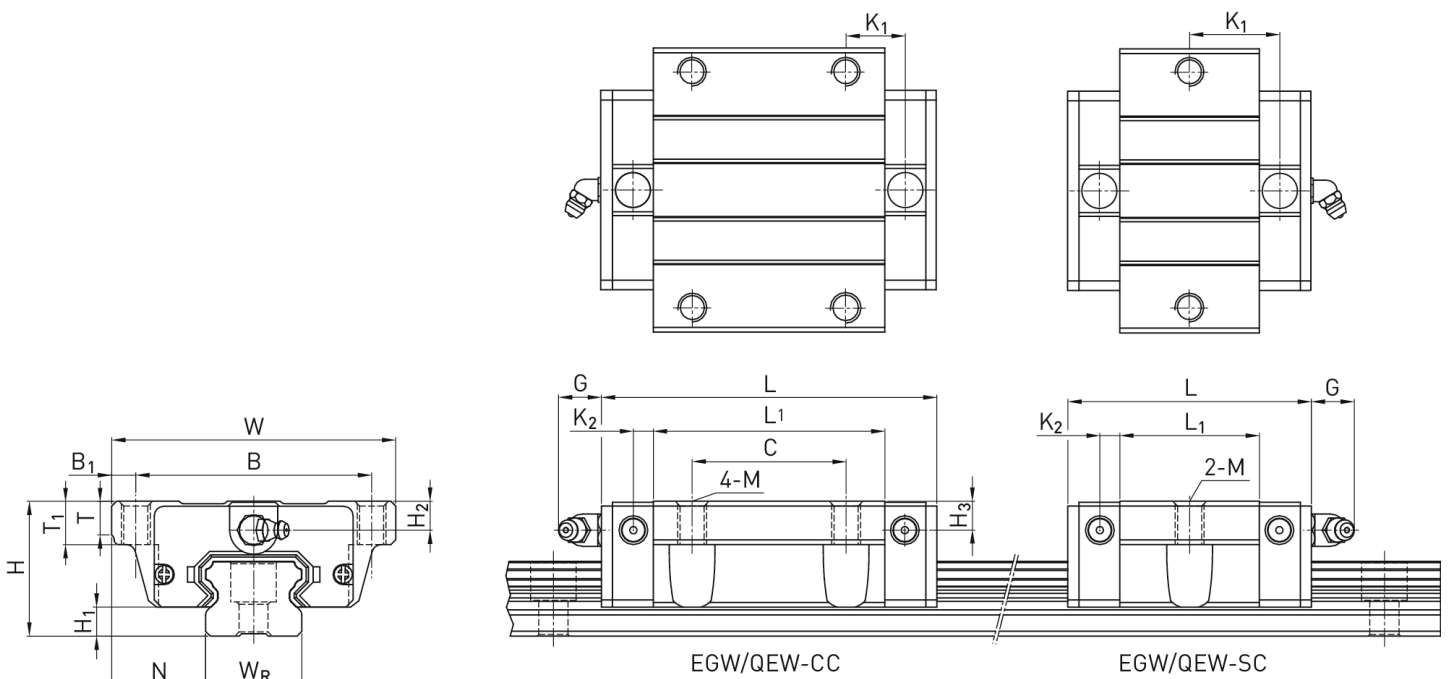

Wymiary montażowe

H	Wysokość całkowita	24	mm
H ₁		4,5	mm
N		18,5	mm
W	Szerokość wózka	52	mm

B	41	mm
B ₁	5,5	mm
C	26	mm
L ₁	39,8	mm
L Długość wózka	56,8	mm
K ₁	10,15	mm
K ₂	3,5	mm
G	5,7	mm
M	M5	
T	5	mm
T ₁	7	mm
H ₂	5,5	mm
H ₃	6	mm
Masa	0,21	kg

Nośności i momenty

C _{dyn} Nośność dynamiczna	7.830	N
C ₀ Nośność statyczna	16.190	N
M _{0x} Moment statyczny	130	Nm
M _{0y} Moment statyczny	100	Nm
M _{0z} Moment statyczny	100	Nm

DANE TECHNICZNE

Nr kat.

OC-HIWIN000473