

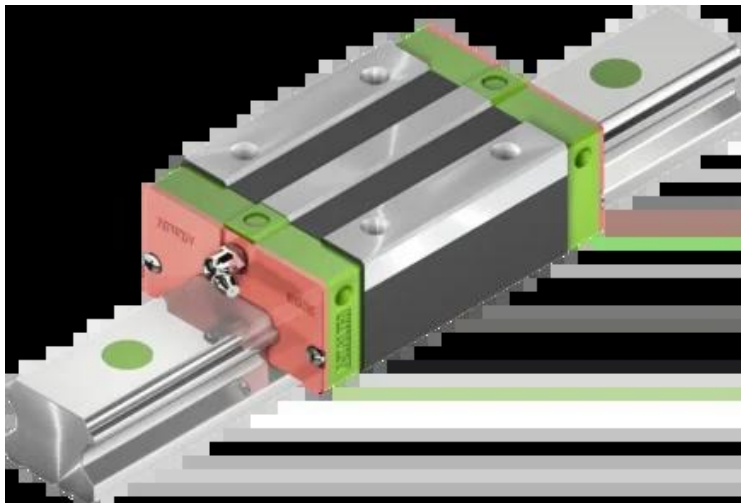

## Wózek liniowy EGH35CAZBH seria EG-QE - HIWIN



**Numer artykułu SKU:  
OC-HIWIN000578**

Numer artykułu producenta:  
-----

Czas wysyłki: Do 3-5 dni

**HIWIN**

## OPIS PRODUKTU

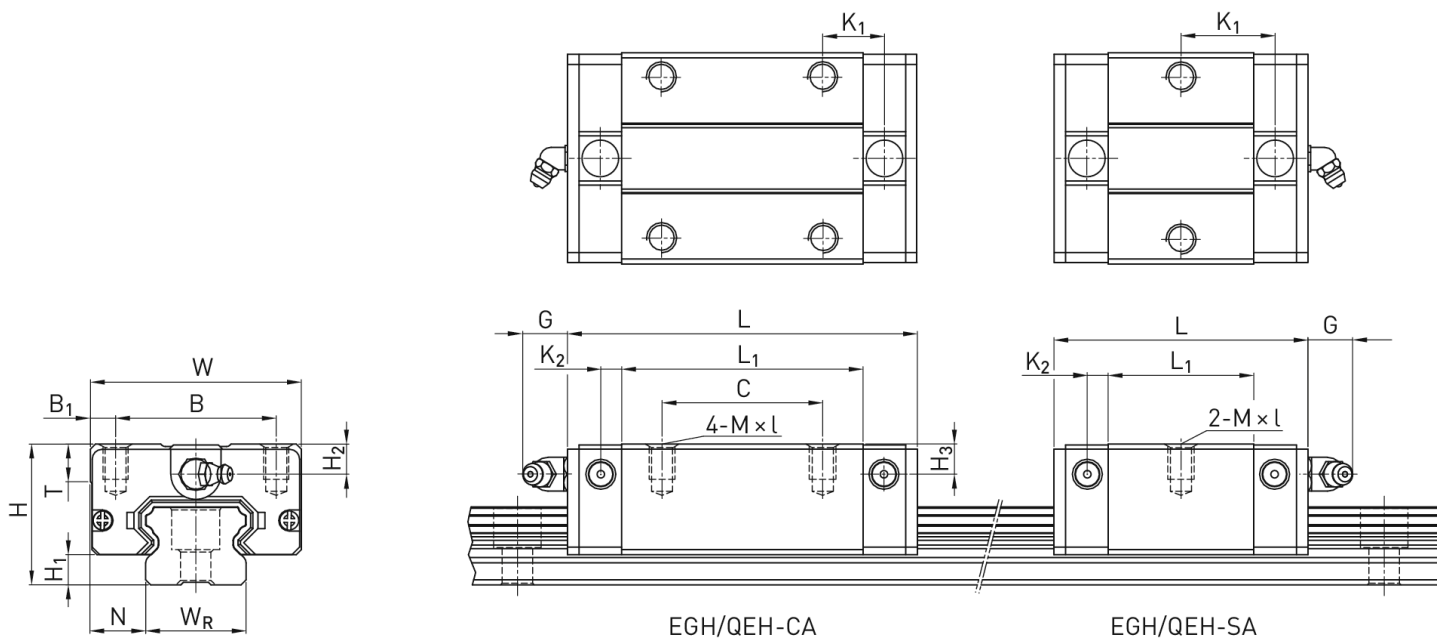

## Wymiary montażowe

H	Wysokość całkowita	48	mm
H <sub>1</sub>		11	mm
N		18	mm
W	Szerokość wózka	70	mm
B		50	mm

$B_1$	10 mm
C	50 mm
$L_1$	78 mm
L Długość wózka	108 mm
$K_1$	20 mm
$K_2$	7 mm
G	12 mm
M	M8
I	12 mm
T	10 mm
$H_2$	8,5 mm
$H_3$	8,5 mm
Masa	1,1 kg

### Nośności i momenty

$C_{dyn}$ Nośność dynamiczna	33.350 N
$C_0$ Nośność statyczna	64.840 N
$M_{0x}$ Moment statyczny	980 Nm
$M_{0y}$ Moment statyczny	690 Nm
$M_{0z}$ Moment statyczny	690 Nm

---

### DANE TECHNICZNE

Nr kat.

OC-HIWIN000578