

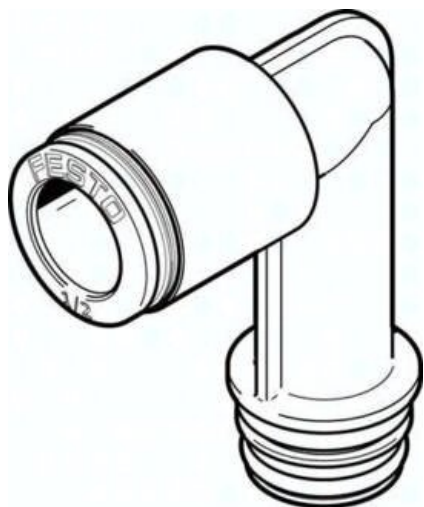

Wkładka QSPLLKG20-1/2-U (132868) serii QSPLLKG20 - Festo



Numer artykułu SKU:
OT-FESTO036018

Numer artykułu producenta:

Tylko na zamówienie

FESTO

OPIS PRODUKTU

QSPLLKG20-1/2-U QSPLLKG20-1/2-U (132868) CARTRIDGE

DANE TECHNICZNE

Waga	0,019 kg
Temperatura otoczenia	-5 do 60 °C
Pozycja montażowa	dowolna
Średnica nominalna	7,3 mm
Wielkość	standard
Tworzywo obudowy	PA wzmocniony

Nr kat.	OT-FESTO036018
EAN-13	4052568028411