

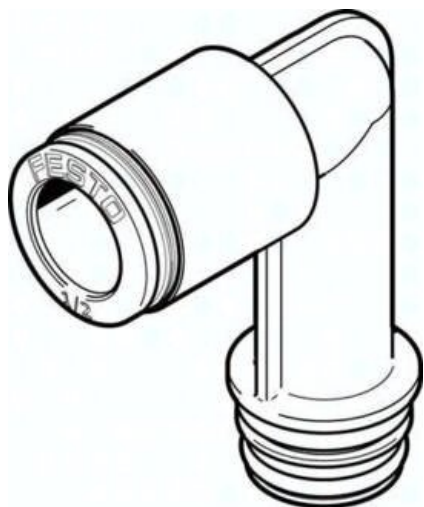

Wkładka QSPLLKG20-3/8-U (132867) serii QSPLLKG20 - Festo



**Numer artykułu SKU:
OT-FESTO036021**

Numer artykułu producenta:

Tylko na zamówienie

FESTO

OPIS PRODUKTU

QSPLLKG20-3/8-U QSPLLKG20-3/8-U (132867) CARTRIDGE

DANE TECHNICZNE

Waga	0,016 kg
Temperatura otoczenia	-5 do 60 °C
Pozycja montażowa	dowolna
Średnica nominalna	5,7 mm
Wielkość	standard
Tworzywo obudowy	PA wzmocniony

Nr kat.	OT-FESTO036021
EAN-13	4052568028404