

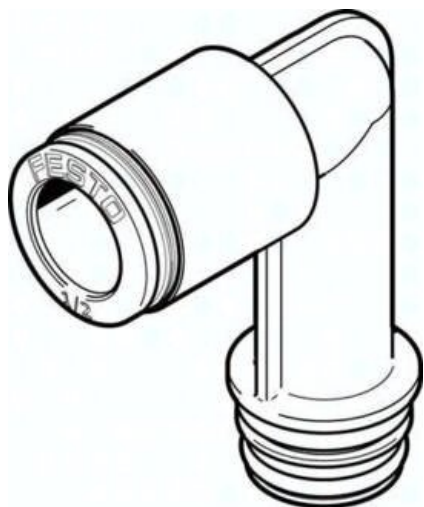

Wkładka QSPLLKG20-5/16-U (132866) serii QSPLLKG20 - Festo



Numer artykułu SKU:
OT-FESTO036022

Numer artykułu producenta:

Tylko na zamówienie

FESTO

OPIS PRODUKTU

QSPLLKG20-5/16-U QSPLLKG20-5/16-U (132866) CARTRIDGE

DANE TECHNICZNE

Waga	0,011 kg
Temperatura otoczenia	-5 do 60 °C
Pozycja montażowa	dowolna
Średnica nominalna	4,8 mm
Wielkość	standard
Tworzywo obudowy	PA wzmocniony

Nr kat.	OT-FESTO036022
EAN-13	4052568028398