

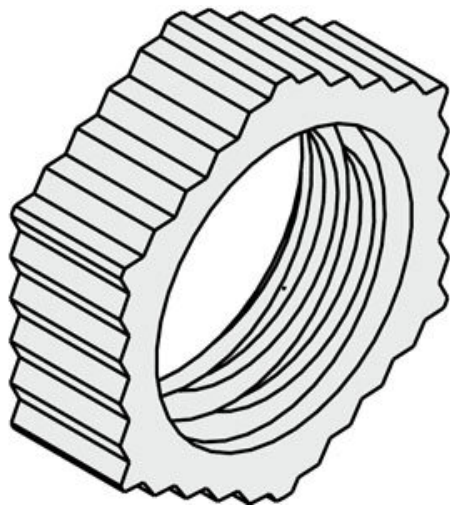

Nakrętka montażowa do panelu, seria LQ, class6 (LQNP16) - SMC



Numer artykułu SKU:
LQNP16

Numer artykułu producenta:

Czas wysyłki: Do 3-5 dni



OPIS PRODUKTU

Dane techniczne

Odpowiednie złącze 16 (Wielkość 6)

Pakowanie Clean Packaging

DANE TECHNICZNE

Odpowiednie złącze	16 (wielkość 6)	Nr kat.	LQNP16
Pakowanie	pakowanie w sterylnym środowisku		