

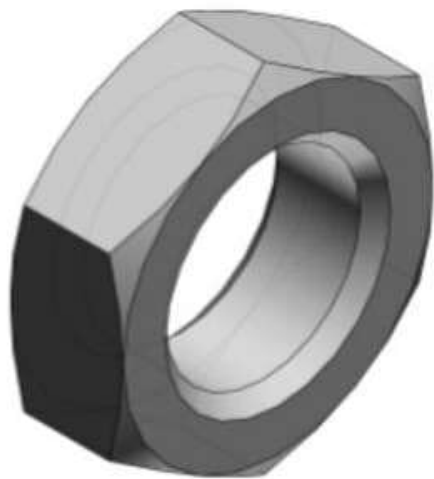

Nakrętka montażowa do CJ5-S, średnica 16, materiał stal nierdzewna (SNKJ-016SUS) - SMC



**Numer artykułu SKU:
SNKJ-016SUS**

Numer artykułu producenta:

Czas wysyłki: 7 tygodni



OPIS PRODUKTU

Dane techniczne

Typ Nakrętka mocująca 16 mm

DANE TECHNICZNE

| | | | |
|-----|-------------------------|---------|-------------|
| Typ | Nakrętka mocująca 16 mm | Nr kat. | SNKJ-016SUS |
|-----|-------------------------|---------|-------------|