

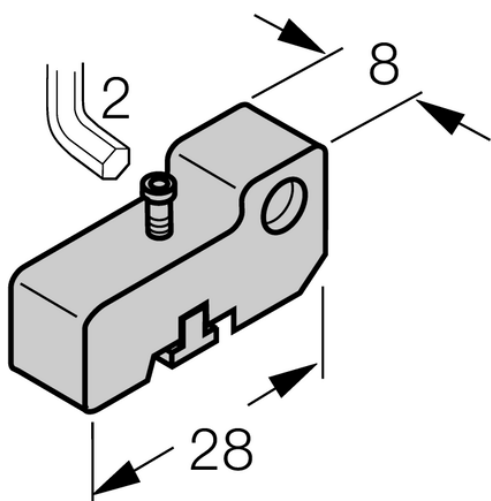

Element do czujników pola magnetycznego SMC-325 - Turck



Numer artykułu SKU:
OC-TURCK050305

Numer artykułu producenta:

Tylko na zamówienie

TURCK

OPIS PRODUKTU

Typ akcesoriów	Uchwyt montażowy
Do użytku z	Czujniki pola magnetycznego
Fixing clamp for correspondent cylinder diameter alle	
Fixing clamp for cylindrical housing	profile cylinder (SMC)
Wymiary konstrukcji	28 × 8 mm
Materiał obudowy	Metal, AL, Anodyzowane

DANE TECHNICZNE

Nr kat.

OC-TURCK050305