

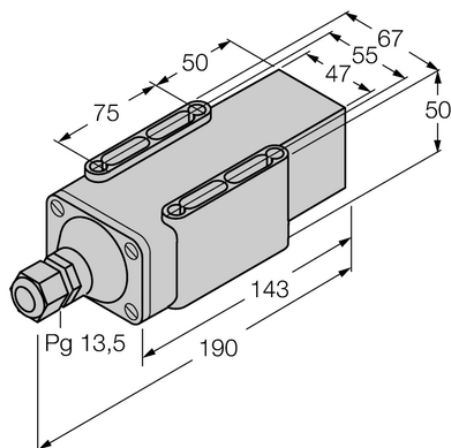

Element montażowy SG40/2 - Turck



**Numer artykułu SKU:
OC-TURCK000697**

Numer artykułu producenta:

Czas wysyłki: Do 2-3 dni

TURCK

OPIS PRODUKTU

Typ akcesoriów	Obudowa ochronna
Do użytku z	Czujniki prostokątne
Wymiary konstrukcji	143 × 67 × 50 mm
Materiał obudowy	Tworzywo sztuczne, Ultem
Temperatura pracy	-30...+170 °C
Stopień ochrony	IP68

DANE TECHNICZNE

Nr kat.

OC-TURCK000697