

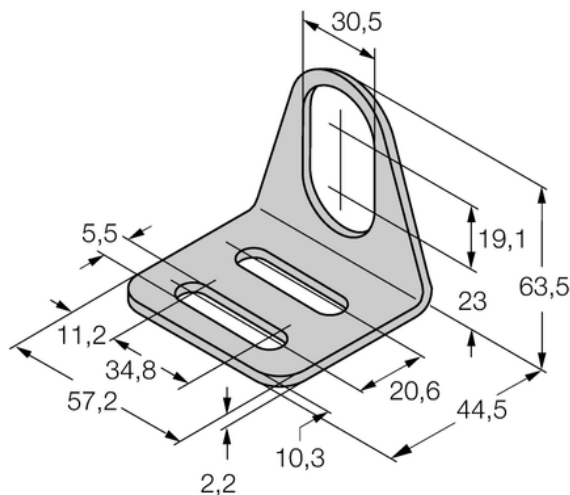

Element montażowy MW30 - Turck



**Numer artykułu SKU:
OC-TURCK040527**

Numer artykułu producenta:

Czas wysyłki: Do 2-3 dni

TURCK

OPIS PRODUKTU

Typ akcesoriów	Wspornik montażowy
Do użytku z	Czujniki indukcyjne Czujniki cylindryczne, Głowice odczytująco-zapisujące
Wymiary konstrukcji	44.5 × 57.2 × 63.5 mm
Średnica obudowy	Ø 30 mm
Materiał obudowy	Metal, 1.4301 (AISI 304)

DANE TECHNICZNE

Nr kat.

OC-TURCK040527