

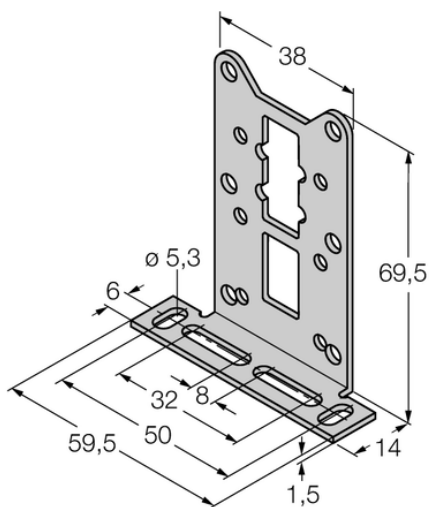

## Element montażowy MW-Q14/Q20 - Turck



**Numer artykułu SKU:  
OC-TURCK040528**

Numer artykułu producenta:  
-----

Tylko na zamówienie

**TURCK**

### OPIS PRODUKTU

Typ akcesoriów	Uchwyt do podwieszania
Do użytku z	Czujniki prostokątne
Wymiary konstrukcji	69.5 × 59.5 × 14 mm
Materiał obudowy	Metal, 1.4301 (AISI 304)

### DANE TECHNICZNE

Nr kat.

OC-TURCK040528