

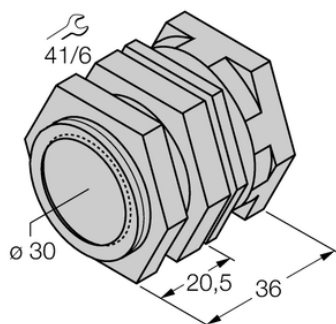

## Element montażowy QM-30 - Turck



**Numer artykułu SKU:  
OC-TURCK040535**

Numer artykułu producenta:  
-----

Czas wysyłki: Do 2-3 dni

**TURCK**

## OPIS PRODUKTU

Typ akcesoriów	Wspornik do szybkiego montażu
Do użytku z	Czujniki indukcyjne Czujniki cylindryczne, Głowice odczytująco-zapisujące
Wymiary konstrukcji	35 mm
Średnica obudowy	Ø 30 mm
Materiał obudowy	Metal, CuZn, Chromowane

## DANE TECHNICZNE

Nr kat.

OC-TURCK040535