

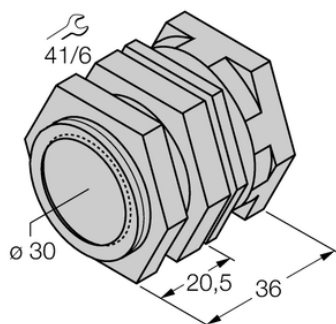

## Element montażowy QMT-30 - Turck



Numer artykułu SKU:  
**OC-TURCK040537**

Numer artykułu producenta:  
-----

Tylko na zamówienie

**TURCK**

## OPIS PRODUKTU

Typ akcesoriów	Wspornik do szybkiego montażu
Do użytku z	Czujniki indukcyjne Czujniki cylindryczne
Wymiary konstrukcji	35 mm
Średnica obudowy	Ø 30 mm
Materiał obudowy	Metal, CuZn, Powłoka PTFE

## DANE TECHNICZNE

Nr kat.

OC-TURCK040537