

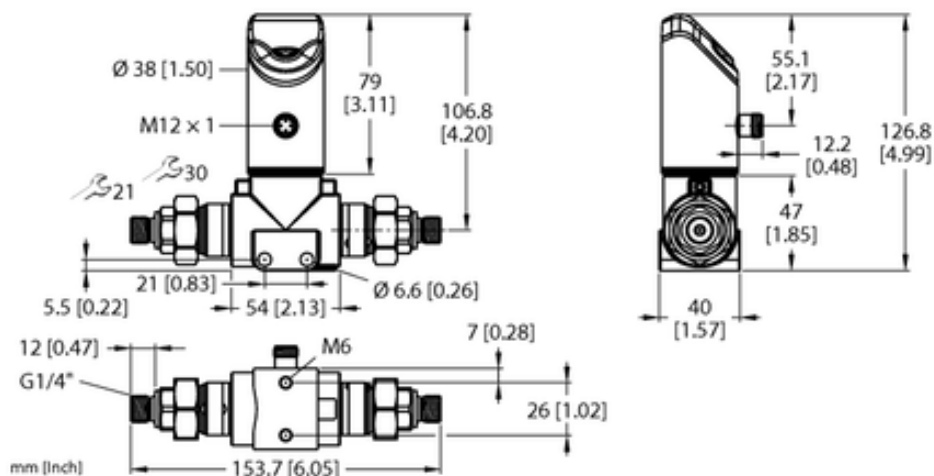

Czujnik ciśnienia PS325-10D-04-LI2UPN8-H1141 - Turck



Numer artykułu SKU:
OC-TURCK048924

Numer artykułu producenta:

Tylko na zamówienie

TURCK

OPIS PRODUKTU

Wykonanie	Z wyświetlaczem (zintegrowana sonda)
Podłączenie procesowe	Gwint męski G 1/4" (BSP)
Typ ciśnienia	Ciśnienie różnicowe
Zakres ciśnienia [bar]	0...10 bar
Zakres ciśnienia [psi]	0...145.04 psi
Napięcie zasilania	18...33 V DC
Wyjście elektryczne	Wyjście dwustanowe, Wyjście prądowe (3-przewodowe), Wyjście napięciowe (3-przewodowe), IO-Link
Napięcie wyjściowe	0...10 V
wyjście prądowe	4...20 mA
Protokół komunikacyjny	IO-Link
Połączenie elektryczne	Złącze, M12 × 1
Materiał obudowy	Stal nierdzewna / tworzywo sztuczne, 1.4404 (AISI 316L)/Grilamid TR90 UV/Elastollan C 65 A 15 HPM 000/Ultramid A3X2G5
Materiały (kontakt z mediami)	Stal nierdzewna 1.4404 (AISI 316L), Al ₂ O ₃ , FKM
Temperatura medium	-30...+80 °C
Temperatura pracy	-40...+80 °C
Stopień ochrony	IP66/IP67/IP69K
Certyfikaty	CE, Certyfikacja metrologiczna (RUS), cULus

DANE TECHNICZNE

Nr kat.

OC-TURCK048924

Data wygenerowania podsumowania: 06.06.2026r, g. 11:18