

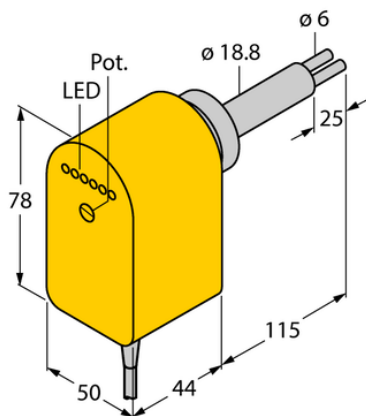

Kontrola przepływu FCS-HA2P-LIX/AL115 - Turck



**Numer artykułu SKU:
OC-TURCK038359**

Numer artykułu producenta:

Tylko na zamówienie

TURCK

OPIS PRODUKTU

Funkcja	Kontrola przepływu
Wykonanie	Immersja
Podłączenie procesowe	Gwint żeński G 1" DIN 3852
Medium	gazy
Sposób detekcji	Kalorymetryczny
Funkcja wyjścia	Wyjście analogowe
wyjście prądowe	4...20 mA
Połączenie elektryczne	Kabel
Długość kabla	2.0 m
Materiał czujnika	stal nierdzewna
Materiał obudowy	Tworzywo sztuczne, PBT
Temperatura medium	-20...+80 °C

DANE TECHNICZNE

Nr kat.

OC-TURCK038359