

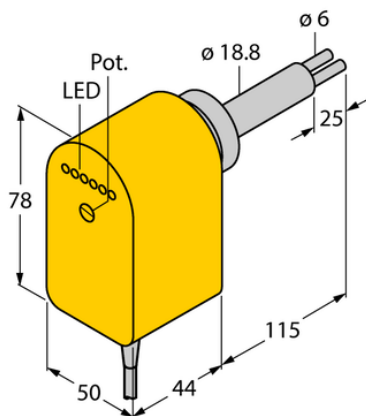

Kontrola przepływu FCS-HA2P-VRX/24VDC/AL115 6M - Turck



**Numer artykułu SKU:
OC-TURCK038362**

Numer artykułu producenta:

Tylko na zamówienie

TURCK

OPIS PRODUKTU

| | |
|------------------------|--|
| Funkcja | Kontrola przepływu |
| Wykonanie | Immersja |
| Podłączenie procesowe | Gwint żeński G 1" DIN 3852 |
| Medium | gazy |
| Sposób detekcji | Kalorymetryczny |
| Napięcie zasilania | 19.2...28.8 V DC |
| Funkcja wyjścia | Styk przełączny, Wyjście przekaźnikowe |
| Połączenie elektryczne | Kabel |
| Długość kabla | 6.0 m |
| Materiał czujnika | stal nierdzewna |
| Materiał obudowy | Tworzywo sztuczne, PBT-GF30-V0 |
| Temperatura medium | -20...+80 °C |
| Stopień ochrony | IP68 |

DANE TECHNICZNE

Nr kat.

OC-TURCK038362