

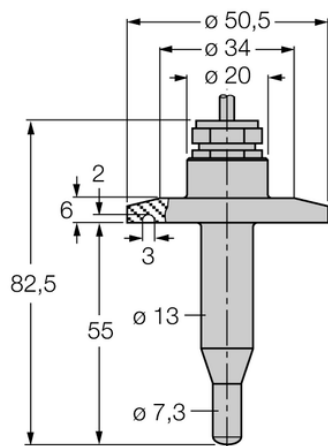

Kontrola przepływu FCS-50A4-NAEX/D014/D100/D024 - Turck



**Numer artykułu SKU:
OC-TURCK038456**

Numer artykułu producenta:

Tylko na zamówienie

TURCK

OPIS PRODUKTU

| | |
|------------------------|-------------------------------------|
| Funkcja | Kontrola przepływu |
| Wykonanie | Immersja |
| Podłączenie procesowe | Tri-Clamp 1 1/2" |
| Medium | liquids |
| Sposób detekcji | Kalorymetryczny |
| Połączenie elektryczne | Kabel |
| Długość kabla | 2.0 m |
| Materiał czujnika | stal nierdzewna |
| Materiał obudowy | Stal nierdzewna, 1.4404 (AISI 316L) |
| Temperatura medium | 10...+120 °C |
| Stopień ochrony | IP67 |
| Certyfikaty | ATEX II 2 G, ATEX II 2 D |

DANE TECHNICZNE

Nr kat.

OC-TURCK038456