

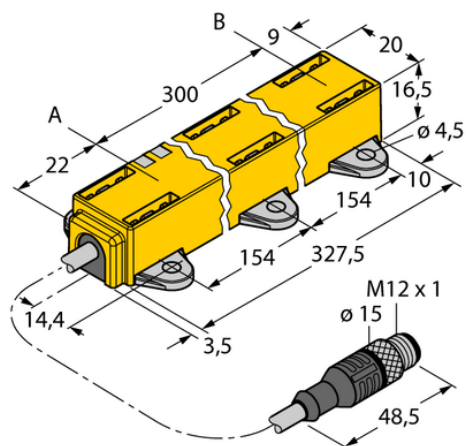

Czujnik indukcyjny przemieszczenia liniowego LI300P1-Q17LM1-LIU5X2-0.3-RS5 - Turck



Numer artykułu SKU:
OC-TURCK002518

Numer artykułu producenta:

Tylko na zamówienie

TURCK

OPIS PRODUKTU

DANE TECHNICZNE

Nr kat.

OC-TURCK002518