

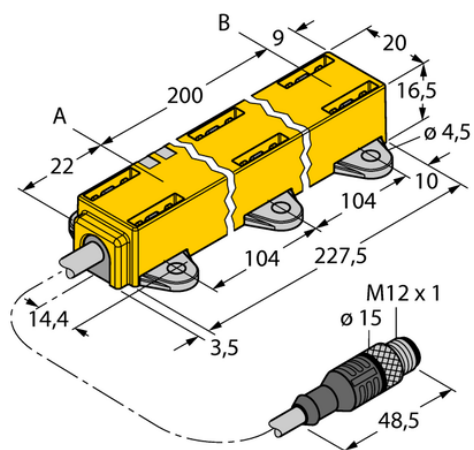

Czujnik indukcyjny przemieszczenia liniowego LI200P1-Q17LM1-LIU5X2-0.3-RS5/3GD - Turck



Numer artykułu SKU:
OC-TURCK044914

Numer artykułu producenta:

Czas wysyłki: Do 2-3 dni

TURCK

OPIS PRODUKTU

DANE TECHNICZNE

Nr kat.

OC-TURCK044914