

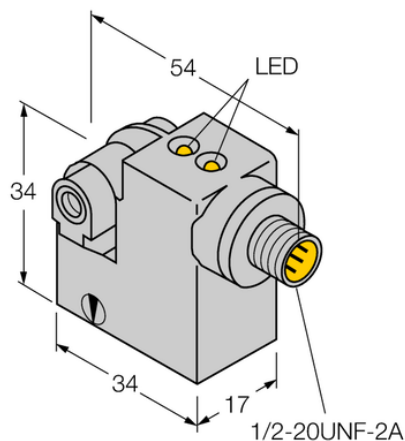

Czujnik magneto-indukcyjny BIM-IKM-AZ3X2-B3131 - Turck



**Numer artykułu SKU:
OC-TURCK000123**

Numer artykułu producenta:

Czas wysyłki: Do 2-3 dni

TURCK

OPIS PRODUKTU

Wykonanie	Prostopadłościenny
Wymiary konstrukcji	34 x 17 x 34 mm, IKM
Obudowa cylindryczna	Tie-rod cylinder, Profile cylinder, Dovetail cylinder, external groove
Napięcie zasilania	20...250 V AC
Funkcja wyjścia	Styk NO
Połączenie elektryczne	Złącze, 1/2"
Materiał obudowy	Metal, GD-Zn
Temperatura pracy	-25...+70 °C
Stopień ochrony	IP67

DANE TECHNICZNE

Nr kat.

OC-TURCK000123