

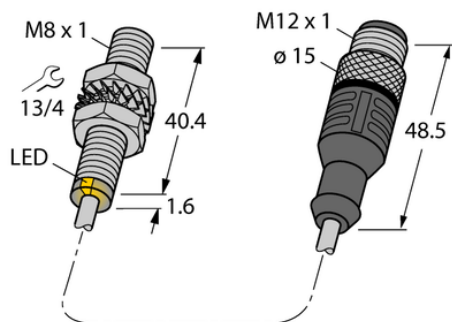

Czujnik magneto-indukcyjny BIM-EG08-Y1X-2-RS4.21T/S90 - Turck



**Numer artykułu SKU:
OC-TURCK043525**

Numer artykułu producenta:

Czas wysyłki: Do 2-3 dni

TURCK

OPIS PRODUKTU

Wykonanie	Cylindryczne gwintowane
Wymiary konstrukcji	M8 x 1
Znamionowy zakres detekcji	78 mm
Napięcie zasilania	Nom. 8.2 V DC
Funkcja wyjścia	NAMUR
Połączenie elektryczne	Kabel ze złączem, M12 x 1
Długość kabla	2.0 m
Materiał obudowy	Stal nierdzewna, 1.4427 SO
Temperatura pracy	-25...+70 °C
Stopień ochrony	IP67
Certyfikaty	ATEX II 1 G, ATEX II 2 G, ATEX II 3 G, ATEX II 1 D, ATEX II 2 D, ATEX II 3 D, SIL2, PLc
Cechy szczególne	Magnetyczno-indukcyjny

DANE TECHNICZNE

Nr kat.

OC-TURCK043525