

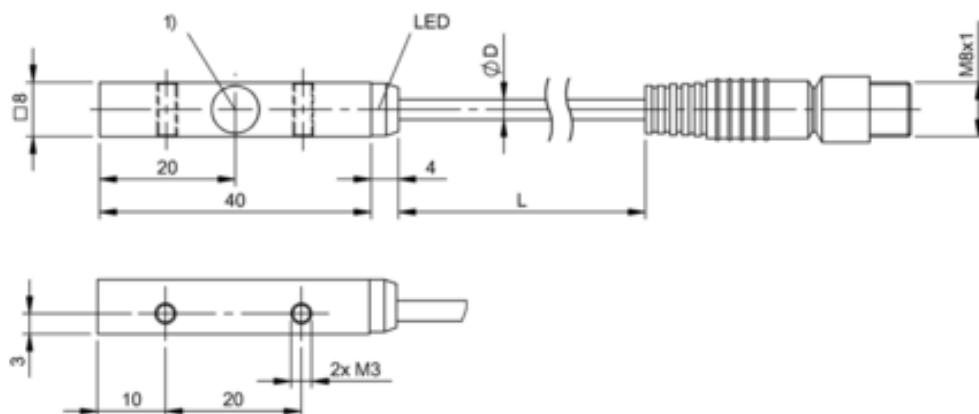

## Czujnik indukcyjny, zbliżeniowy, seria BES (BES051T) - Balluff



Numer artykułu SKU:  
**OC-BALLUFF001886**

Numer artykułu producenta:  
-----

Tylko na zamówienie

**BALLUFF**

## OPIS PRODUKTU

## Charakterystyka

Wymiary	40 x 8 x 8 mm
Kształt obudowy	8x8
Montaż	montaż zabudowany
Zasięg	2 mm
Wyjście przełączające	PNP, styk zwierny (NO)
Częstotliwość przełączania	3000 Hz
Materiał obudowy	Cynk, Odlew ciśnieniowy
Materiał powierzchni aktywnej	PBT
Przyłącze	Przewód z łącznikiem wtykowym, M8x1-Męski, 3-stykowe, 0.30 m, PUR
Napięcie robocze $U_b$	10...30 VDC
Temperatura otoczenia	-25...70 °C
Stopień ochrony	IP67
Dopuszczenie / Zgodność	cULus, CE, WEEE

## DANE TECHNICZNE

Data wygenerowania podsumowania: 21.06.2026r, g. 18:19