

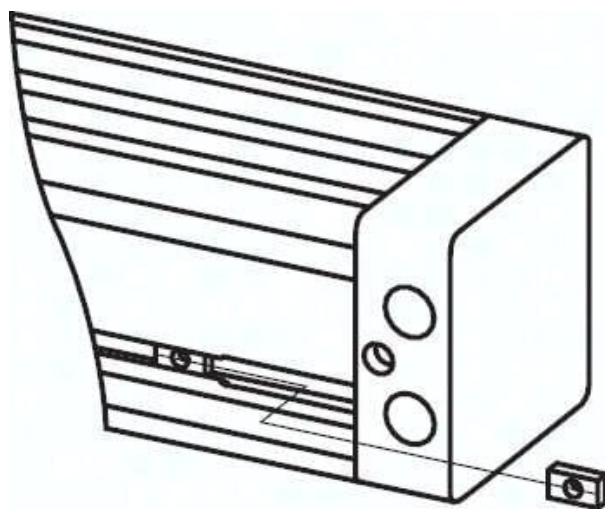

## Nakrętka montażowa do czujnika M5, do siłowników z rowkiem T



Numer artykułu SKU:  
**LZGM**

Numer artykułu producenta:  
-----

Czas wysyłki: 24-48h

## OPIS PRODUKTU

### Zastosowanie:

Nakrętka montażowa wsuwana jest w rowek T siłownika i jest punktem mocowania śruby M5, który można dowolnie pozycjonować. Nakrętka przeznaczona jest do montażu modułów bezpośrednio na siłowniku. Zamocowanie samego siłownika nie jest możliwe.

## DANE TECHNICZNE

Waga	0,0015 kg
Gwint	5
Rodzaj gwintu	M
Długość x Szerokość	12 x 6,5 mm
Średnica do tłoków R	25 do 63 mm

Nr kat.	LZGM
EAN-13	4050571470005