

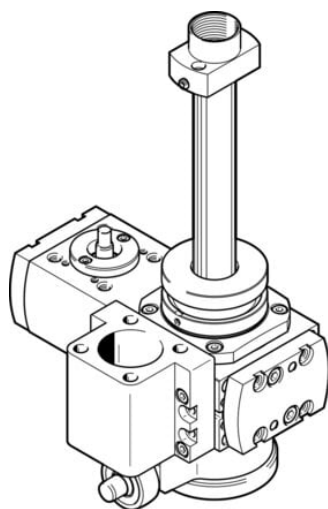

Moduł obrotowo-podnoszący EHMB-20-100 (1107096) serii EHMB - Festo



Numer artykułu SKU:
OT-FESTO034633

Numer artykułu producenta:

Tylko na zamówienie

FESTO

OPIS PRODUKTU

Łącząc ruch obrotowy i liniowy, jednostka manipulacyjna EHMB jest bardzo dynamiczna i niezwykle kompaktowa. Oba ruchy można ustawiać niezależnie od siebie. Obciążenie o wadze np. 1 kg można obrócić o 180deg w zaledwie 0,25 s - maks. efektywne obciążenie wynosi 8 kg.

- Kompletnie połączenie ruchu liniowego i obrotowego z możliwością konfiguracji
- Dynamiczny, elastyczny, ekonomiczny: dzięki modułowej koncepcji napędu ruchu liniowego
- Wałek z otworem przelotowym o dużej średnicy pozwala w wygodny i bezpieczny sposób przeprowadzić kable elektryczne i przewody pneumatyczne

Dane techniczne

Ø koła zębatego napędu	6 mm
Skok roboczy	0 mm
Wielkość	20
Kąt obrotu	bez ograniczeń
Podziałka paska zębatego	2 mm
Pozycja montażu	dowolny
Typ przekładni	Przekładnia z paskiem zębatym
Konstrukcja	Elektromechaniczny moduł obrotowy
Przełożenie przekładni	4,5:1
Maks. wyjściowa prędkość obrotowa	300 1/min
Maks. wejściowa prędkość obrotowa	1350 1/min

Zgodność z LABS	VDMA24364-strefa III
Temperatura otoczenia	-10 degC
Maks. moment napędowy	0.7 Nm
Maks. siła posuwu Fx	480 N
Napędowy moment obrotowy bez obciążenia	0.07 Nm
Waga produktu	1716 g
Materiał wałka wyjściowego	Stal
Informacja o materiałach	Zgodność z dyrektywą RoHS
Materiał wałka napędu	Nierdzewna stal stopowa
Materiał pokrywy	Stop aluminium do przeróbki plastycznej
Materiał obudowy	Stop aluminium do przeróbki plastycznej
Materiał paska zębatego	Polichloropren wzmacniany włóknem szklanym

DANE TECHNICZNE

Konstrukcja	Elektromechaniczny moduł obrotowy z paskiem zębatym
Typ przekładni	Napęd z paskiem zębatym
Maks. prędkość wejściowa	1 350 1/min
Maks. prędkość obrotowa napędu	300 1/min
Średnica zębniaka napędu	6 mm
Przełożenie przekładni	4,5:1
Materiał paska zębatego	Polichloropren z włóknem szklanym
Maks. moment napędu	0.7 Nm
Podział paska zębatego	2 mm
Materiał wałka napędowego	Stal wysokostopowa, nierdzewna
Waga produktu	1 716 g
Temperatura otoczenia	-10 ... 60 °C
Pozycja zabudowy	Dowolna
Jałowy moment napędowy	< 0.07 Nm
Maks. Siła posuwu Fx	480 N
Skok roboczy	0 ... 100 mm
Materiał obudowy	Stop aluminium, Anodowanie
Wielkość	20
Uwaga dotycząca materiałów	Zawierają substancje PWIS, Zgodne z RoHS
Kąt obrotu	bez ograniczeń
Materiał pokrywy	Stop aluminium, Anodowanie

Nr kat.	OT-FESTO034633
EAN-13	4052568226930