

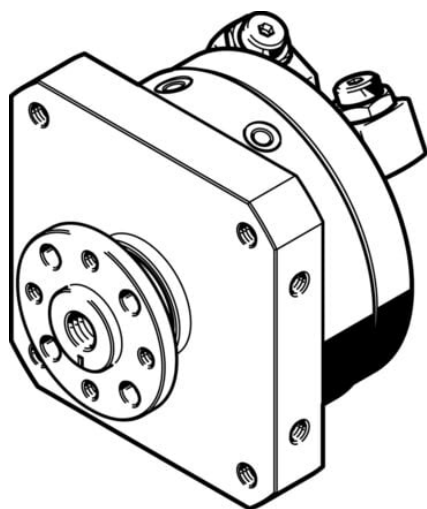

## Napęd wahadłowy DSM-63-270-P-FW-A-B (552080) serii DSM - Festo



**Numer artykułu SKU:**  
**OT-FESTO024420**

Numer artykułu producenta:  
-----

Czas wysyłki: 24-48h

**FESTO**

### OPIS PRODUKTU

Napęd wahadłowy dwustronnego działania z tłokiem łopatkowym i metalowymi zderzakami. W całym zakresie obrotu istnieje możliwość bezstopniowej regulacji kąta obrotu.

- Napęd z tłokiem łopatkowym
- Z prostym wałkiem wyjściowym, wałkiem kołnierзовym z otworem przelotowym, tandemowym tłokiem łopatkowym i wałkiem kołnierзовym lub z łożyskowaniem do dużych obciążeń (HD)

### Dane techniczne

Wielkość	63
Kąt amortyzacji	2 deg
Zakres ustawiania kąta obrotu	0 deg
Kąt obrotu	0 deg
Amortyzacja	elastyczne pierścienie/płytki amortyzujące z obu stron
Pozycja montażu	dowolny
Precyzyjna regulacja	-6 deg
Sposób działania	dwustronnego działania
Konstrukcja	Tłok łopatkowy
Sygnalizacja położenia	do wyłącznika zbliżeniowego
Symbol	00991265
Ciśnienie robocze	0.15 MPa

Ciśnienie robocze	1.5 bar
Maks. częstotliwość obrotowa przy 0,6 MPa (6 bar, 87 psi)	1.6 Hz
Medium robocze	Sprężone powietrze wg ISO 8573-1:2010 [7:-:-]
Klasa odporności korozyjnej wg normy Festo	0 - Brak obciążenia korozyjnego
Zgodność z LABS	VDMA24364-B1/B2-L
Temperatura otoczenia	-10 degC
Maks. siła osiowa	500 N
Maks. siła promieniowa	500 N
Teoretyczny moment obrotowy przy 0,6 MPa (6 bar, 87 psi)	40 Nm
Dopuszczalny masowy moment bezwładności	0.15 kgm <sup>2</sup>
Waga produktu	5150 g
Typ mocowania	Przy pomocy gwintu wewnętrznego
Przyłącze pneumatyczne	G1/4
Informacja o materiałach	Zgodność z dyrektywą RoHS
Materiał wałka napędu	Stal
Materiał uszczelnień	TPE-U(PU)
Materiał obudowy	Stop aluminium do przeróbki plastycznej

## DANE TECHNICZNE

Tryb pracy	Dwustronnego działania	Nr kat.	OT-FESTO024420
Materiał wałka napędowego	Stal, Niklowanie	EAN-13	4052568193454
Dopuszczalny masowy moment bezwładności	0.15 kgm <sup>2</sup>		
Teoretyczny moment obrotowy przy 0,6 MPa (6 bar, 87 psi)	40 Nm		
Maks. siła poprzeczna	500 N		
Maks. siła osiowa	500 N		
Maks. częstotliwość obrotów przy ciśnieniu 0,6 MPa (6 bar, 87 psi)	1.6 Hz		
Zakres nastawy kąta obrotu	0 ... 270 deg		
Kąt amortyzacji	2°		
Waga produktu	5 150 g		
Konstrukcja	Tłok łopatkowy		
Przyłącza pneumatyczne	G1/4		
Klasa odporności na korozję CRC	0 - Brak odporności na korozję		
Medium robocze	Sprężone powietrze wg ISO8573-1:2010 [7:-:-]		
Pozycja zabudowy	Dowolna		
Precyzyjna regulacja	-6 deg		
Wielkość	63		
Uwaga dotycząca materiałów	Nie zawierają miedzi i PTFE, Zgodne z RoHS		
Kąt obrotu	0° do 270°		
Sygnalizacja położenia	Przy pomocy czujników		
Sposób montażu	Przy pomocy gwintów wewnętrznych		
Materiał uszczelnień	TPE-U(PU)		
Amortyzacja	elastyczne pierścienie/plytki amortyzujące z obu stron		
Temperatura otoczenia	-10 ... 60 °C		
Ciśnienie robocze	1.5 ... 10 bar		

Data wygenerowania podsumowania: 06.06.2026r, g. 11:35